

تم تحميل هذا الملف من موقع المناهج الكويتية



الملف بنك أسئلة شامل غير محلول

[موقع المناهج](#) ← [المناهج الكويتية](#) ← [الصف الثاني عشر العلمي](#) ← [فيزياء](#) ← [الفصل الأول](#)

روابط مواقع التواصل الاجتماعي بحسب الصف الثاني عشر العلمي



روابط مواد الصف الثاني عشر العلمي على تلغرام

[الرياضيات](#)

[اللغة الانجليزية](#)

[اللغة العربية](#)

[التربية الاسلامية](#)

المزيد من الملفات بحسب الصف الثاني عشر العلمي والمادة فيزياء في الفصل الأول

توزيع الحصص الإفتراضية (المتزامنة وغير المتزامنة)	1
استنتاجات كورس اول في مادة الفيزياء	2
بنك اسئلة الوحدة الاولى في مادة الفيزياء	3
دفتر متابعة في مادة الفيزياء	4
قوانين الطاقة والشغل في مادة الفيزياء	5



وزارة التربية
التوجيه العام للعلوم



المناهج الكويتية
almanahj.com/kw

بنك أسئلة الفيزياء للصف الثاني عشر العلمي

الفصل الدراسي الأول

2021-2022 م



الفصل الأول: الطاقة

الدرس (1-1) الشغل

السؤال الأول أكتب بين القوسين الاسم أو المصطلح العلمي الذي تدل عليه كل عبارة من العبارات التالية:-

- 1- عملية تقوم فيها قوة مؤثرة بإزاحة جسم في اتجاهها. (.....)
- 2- الشغل الذي تبذله قوة مقدارها N (1) تُحرك الجسم في اتجاه القوة مسافة متر واحد. (.....)
- 3- كمية عددية تساوي حاصل الضرب العددي لمتجهي القوة والإزاحة. (.....)

السؤال الثاني ضع بين القوسين علامة (✓) أمام العبارة الصحيحة وعلامة (✗) أمام العبارة غير الصحيحة:

- 1- () الشغل الناتج عن القوة المؤثرة على الجسم يساوي حاصل الضرب الاتجاهي لمتجهي القوة والإزاحة.
- 2- () وحدة قياس الشغل في النظام الدولي للوحدات هي (الجول) ويرمز له بالرمز (J).
- 3- () الجول (J) يكافئ (N/m).
- 4- () أثرت قوة مقدارها N (10) على الجسم الموضح بالشكل المقابل فإذا أُزِج الجسم على المستوى الأفقي مسافة m (5) فإن الشغل المبذول على الجسم يساوي J (50).

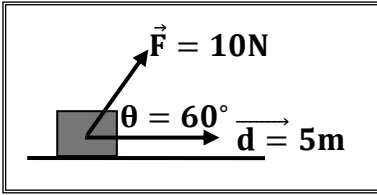

- 5- () إذا أثرت قوة عمودياً على اتجاه حركة جسم فإن شغل هذه القوة على الجسم يكون أكبر ما يمكن.
- 6- () إذا أثرت مجموعة من القوى المتزنة على جسم وتحرك بسرعة ثابتة في خط مستقيم فإن الشغل المبذول على الجسم يساوي صفراً.
- 7- () يكون شغل القوة سالباً إذا كان اتجاه تأثير القوة عمودياً على اتجاه الإزاحة.
- 8- () إذا خضع جسم لتأثير شغل ، فإن الشغل يؤدي لتغيير { زيادة أو نقص } في سرعة الجسم.
- 9- () عندما يتحرك جسم على مسار دائري حركة دائرية منتظمة ويكمل دورة كاملة فإن الشغل المبذول على الجسم يساوي صفراً.

10- () القوة المنتظمة هي القوة ثابتة المقدار والاتجاه خلال فترة التأثير على الجسم.

- 11- () الشغل الناتج عن وزن الجسم عندما يتحرك من موضعه إلى سطح الأرض على المسار (b) أكبر منه إذا تحرك من نفس الموضع إلى سطح الأرض على المسار (a).

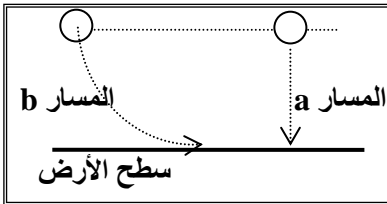

12- () يتوقف الشغل الناتج عن وزن جسم على مقدار الإزاحة الرأسية للجسم ووزنه.

- 13- () يمكن حساب الشغل الذي تبذله قوة مؤثرة على جسم من ميل الخط البياني لمنحنى (F - x).
- 14- () إذا عُلقت كتلة مقدارها (m) في الطرف الحر لنابض مثبت في حامل ، واستطال النابض بتأثيرها (Δx) فإن الشغل الناتج عن وزن الكتلة يحسب من العلاقة ($W = \frac{1}{2} K \Delta X$).

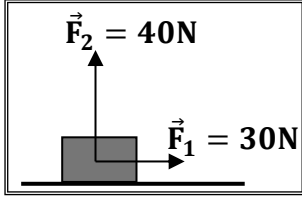

15- () الشكل المقابل يمثل قوتين متعامدتين ($F_1 = 30 \text{ N}$) و ($F_2 = 40 \text{ N}$)
تؤثران في آن واحد على الجسم ، فإذا تحرك الجسم على المستوى الأفقي
مسافة 10 m فإن الشغل المبذول على الجسم يساوي 500 J .

السؤال الثالث أكمل العبارات التالية بما تراه مناسباً :

1- يصنف الشغل ككمية فيزيائية من الكميات

2- أثرت قوة (F) على الجسم الموضح بالشكل المقابل بحيث كانت
تصنع زاوية مقدارها (θ) مع اتجاه الحركة فإن الشغل تبذله
المركبةبينما المركبة..... لا تبذل شغلاً.

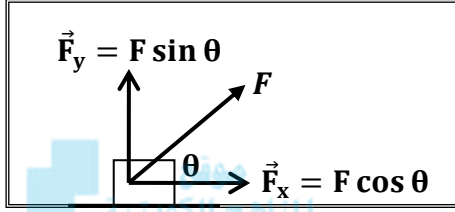

3- يكون الشغل الذي تبذله قوة أكبر ما يمكن وموجباً عندما تكون الزاوية بين القوة والإزاحة تساوي.....
بينما يكون الشغل أكبر ما يمكن وسالباً عندما تكون الزاوية بين القوة والإزاحة تساوي..... وينعدم شغل هذه
القوة عندما تصبح الزاوية بين القوة والإزاحة تساوي.....

4- إذا تحرك جسم تحت تأثير مجموعة من القوى المتزنة وبسرعة ثابتة فإن الشغل الذي تبذله هذه القوى يساوي

5- الشغل الناتج عن وزن جسم لا يتوقف على ويتوقف على كل من و.....

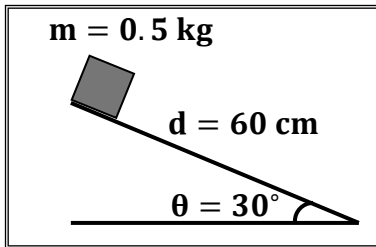

6- وحدة قياس الشغل هي وتكافئ.....

7- وضع صندوق كتلته 0.5 kg عند قمة مستوى أملس يميل على الأفق
بزاوية ($\theta = 30^\circ$) كما بالشكل فإذا تحرك الصندوق على المستوى مسافة
 60 cm فإن الشغل الناتج عن وزن الصندوق بوحدة (J) يساوي.....

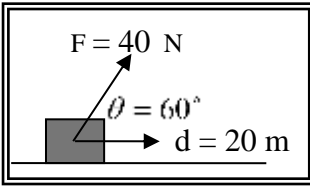

8- الشكل المقابل يمثل القوة المؤثرة على جسم يتحرك على مستوى أفقي أملس ،
فإن الشغل المبذول لإزاحة الجسم بوحدة (J) يساوي

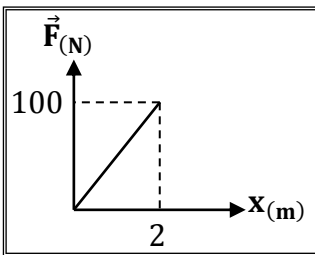

9- الشكل المقابل يمثل منحنى ($F - X$) المعبر عن حركة جسم تحت تأثير قوة
متغيرة ومن المنحنى يكون الشغل الذي بذلته القوة في إزاحة الجسم
بوحدة (J) يساوي.....

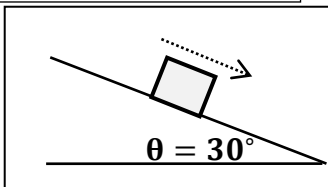

10- صندوق كتلته 50 kg ينزلق على مستوى مائل على الأفق بزاوية 30°
بسرعة ثابتة كما في الشكل الموضح فقطع مسافة قدرها 2 m وعلى ذلك
الشغل الكلي المبذول على الصندوق يساوي

السؤال الرابع ضع علامة (✓) في المربع الواقع أمام أنسب إجابة لكل من العبارات التالية :

1- العلاقة الرياضية المستخدمة في حساب الشغل الذي تبذله قوة منتظمة تؤثر على جسم وتزيحه هي :

$W = \vec{F} \times \vec{d} = F \times d \sin \theta$

$W = \vec{F} \cdot \vec{d} = F \times d \cos \theta$

$\vec{W} = \vec{F} \times \vec{d} = F \times d \cos \theta$

$W = \vec{F} \cdot \vec{d} = F \times d \tan \theta$

2- ينعدم (يتلاشى) شغل القوة عندما تكون الزاوية بين اتجاه تأثير القوة واتجاه الحركة (الإزاحة) بالدرجات تساوي:

180

90

30

0

3- يُقاس الشغل بوحدة (الجول) في النظام الدولي للوحدات والجول (J) يكافئ :

$N \cdot m$

$N \cdot cm$

$N \cdot m^2$

$\frac{N}{m}$



4 - يتوقف الشغل الذي تبذله قوة منتظمة في إزاحة جسم على :

مقدار القوة ومقدار الإزاحة فقط

مقدار القوة فقط

مقدار القوة ومقدار الإزاحة ومقدار الزاوية بينهما

مقدار الإزاحة فقط

5- أمسك طفل كرة صغيرة بيده وأخرجها من نافذة غرفته ثم تركها لتسقط في الهواء فيكون الشغل المبذول على الكرة :

موجباً بسبب تأثير قوة الجاذبية على الكرة طالما ظل ممسكاً بها .

صفراً أثناء سقوطها نحو الأرض بسبب ثبات قوة جذب الأرض للكرة .

سالباً أثناء سقوطها بسبب نقص ارتفاع الكرة عن سطح الأرض .

صفراً طالما ظل ممسكاً بها بسبب انعدام الإزاحة .

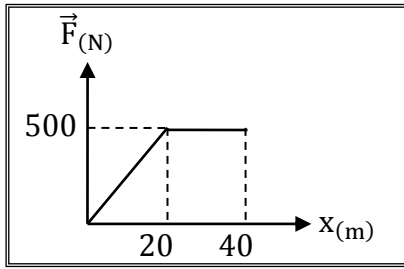

6- الشكل المقابل يمثل منحنى (F- X) المعبر عن حركة سيارة تحت تأثير

قوى متغيرة خلال الحركة ومن المنحنى يكون الشغل الذي بُذل على السيارة

بوحدة (J) يساوي :

5000

25

20000

15000

7- الأشكال التالية تمثل قوة ثابتة مقدارها (F) تؤثر على مكعب وتحركه مسافة (d) على مستوى أفقي

عديم الاحتكاك فإن الشكل الذي تبذل فيه القوة أكبر شغل ممكن هو :

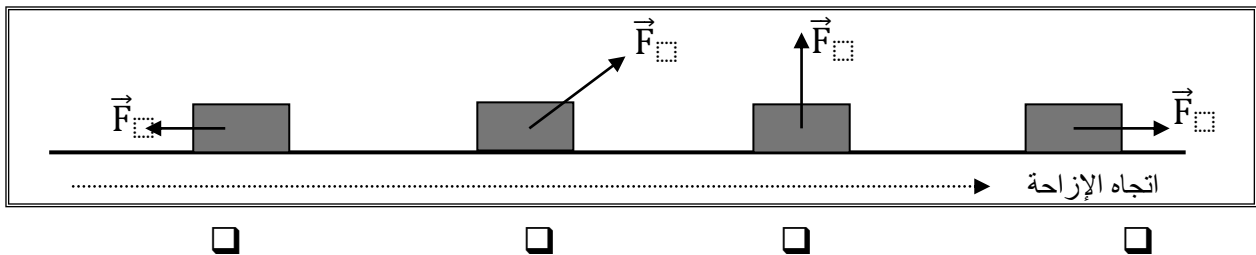

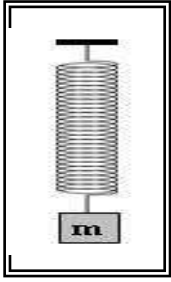

8- الشكل المقابل يمثل نابض مرن ثابت القوة له ($k = 100 \text{ N/m}$) علقته به كتلة (m) ، فاستطال النابض بتأثيرها مسافة (Δx) مقدارها (5 cm) فإن :
أ - مقدار القوة المحدثة للاستطالة بوحدة (N) تساوي :

- 1 5 10 25

ب - مقدار الكتلة المعلقة في النابض بوحدة (kg) تساوي :

- 0.05 0.5 5 10

ج - الشغل المبذول من الكتلة على النابض لإحداث الاستطالة السابقة بوحدة (J) يساوي :

- 0.025 0.125 2.5 5

د - أفضل شكل يمثل منحنى ($F - \Delta x$) في المثال السابق هو :

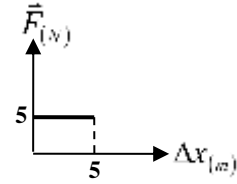
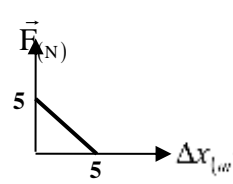
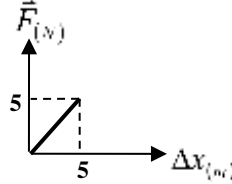
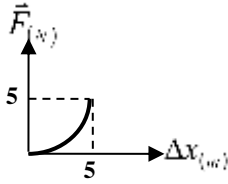

السؤال الخامس قارن بين كل مما يلي حسب وجه المقارنة المطلوب في الجدول التالي :

وجه المقارنة	الشغل الموجب	الشغل السالب
نوع تغير السرعة
مقدار الزاوية بين القوة والإزاحة
وجه المقارنة	الزاوية بين القوة والإزاحة = صفر	الزاوية بين القوة والإزاحة = 90°
وصف مقدار الشغل

السؤال السادس أذكر العوامل التي يتوقف عليها كل من :

1- الشغل الذي تبذله قوة:.....

2- الشغل الناتج عن وزن جسم عند إزاحته رأساً :.....

3- الشغل الناتج عن وزن كتلة معلقة في نابض مرن :

السؤال السابع علل لكل مما يلي تعليلاً علمياً سليماً :

1- ينعدم الشغل المبذول على جسم عندما يتحرك الجسم في مسار دائري.

2- ينعدم الشغل المبذول على جسم عندما يتحرك بسرعة ثابتة المقدار والاتجاه.

3- ينعدم الشغل المبذول على جسم عندما يكون تأثير القوة عمودياً على اتجاه الإزاحة.

4- الشغل المبذول ضد قوى الاحتكاك يكون سالباً.

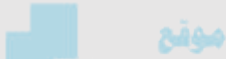

موقع
المنهج الكويتية
almanahj.com/kw

السؤال الثامن مستعيناً بالبيانات على الشكل المقابل ... أجب عن الأسئلة التالية ؟

المكعب الموضح بالشكل موضوع على سطح أفقي أملس، وتؤثر عليه قوة منتظمة (F) بحيث تصنع زاوية (θ) مع

المستوى والمطلوب :

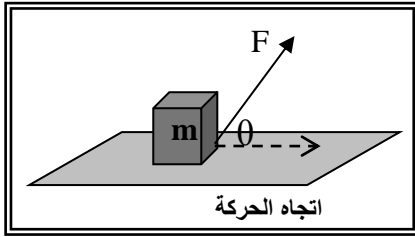

أ) حدد مقدار مركبة القوة (F) التي تبذل شغلاً على الجسم ؟

ب) أكتب المعادلة العامة لحساب الشغل بدلالة المركبة السابقة وإزاحة الجسم

ج) هل توجد للقوة (F) مركبة أخرى ؟ وهل تبذل هذه المركبة شغلاً على الجسم ؟ علل لإجابتك .

السؤال التاسع حل المسائل التالية :

1- طائرة عمودية أسقطت رأسياً قذيفة كتلتها kg (2) من ارتفاع m (200) عن سطح الأرض. **أحسب :**

أ) الشغل المبذول على القذيفة لحظة إسقاطها من الطائرة :

ب) الشغل المبذول من وزن القذيفة عندما تتحرك مبتعدة عن الطائرة مسافة m (50) :

ج) الشغل المبذول ضد قوة الاحتكاك مع الهواء خلال سقوط القذيفة من الطائرة حتى بلوغها سطح

الأرض علماً بأن مقدار قوة الاحتكاك N (2) .

2- علقت كتلة مقدارها gm (200) في الطرف الحر لزنبرك معلق عمودياً ، فاستطال الزنبرك بتأثيرها مسافة (4) cm أحسب:

أ) قوة الشد المؤثرة على الزنبرك .

ب) ثابت القوة للزنبرك .

ج) الشغل الناتج عن قوة الشد المؤثرة على الطرف الحر للزنبرك .

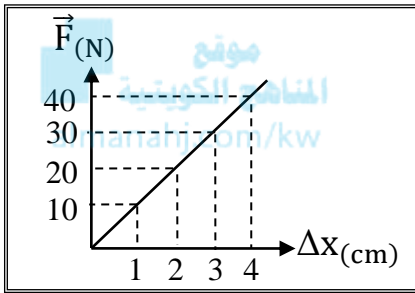

3- الشكل المقابل يمثل منحنى (F - x) للقوى المؤثرة على زنبرك مرن والاستطالة الحادثة له بتأثير هذه القوى. أحسب :

أ) ثابت القوة للزنبرك :

ب) الشغل المبذول على الزنبرك لإحداث استطالة مقدارها cm (4) :

الفصل الأول: الطاقة

الدرس (1-2) الشغل والطاقة

السؤال الأول أكتب بين القوسين الاسم أو المصطلح العلمي الذي تدل عليه كل عبارة من العبارات التالية:-

- 1- المقدر على إنجاز شغل. (.....)
- 2- شغل ينجزه الجسم بسبب حركته. (.....)
- 3- طاقة يخزنها الجسم وتسمح له بإنجاز شغل للتخلص منها. (.....)
- 4- الشغل المبذول على الجسم لرفعه إلى نقطة ما. (.....)
- 5- الطاقة اللازمة لتغيير موضع الجسم وتساوي مجموع الطاقة الحركية والطاقة الكامنة. (.....)

السؤال الثاني أكمل العبارات التالية بما تراه مناسباً :

- 1- الطاقة الحركية لجسم ما أثناء حركته على مسار مستقيم تتوقف على و
- 2- الشغل الناتج عن محصلة القوة الخارجية المؤثرة في الجسم خلال فترة زمنية محددة يساوي التغير في خلال الفترة الزمنية نفسها.
- 3- الطاقة الكامنة المخزنة في المركبات الكيميائية كالفحم الحجري وفي البطاريات الكهربائية وفي الغذاء تسمى طاقة كامنة

- 4- الطاقة الكامنة المختزنة في الأجسام والمرتبطة بموقعها بالنسبة إلى سطح الأرض تسمى طاقة كامنة
 5- مقدار الطاقة الكامنة المرنة المختزنة في جسم نتيجة شده أو ضغطه أو ليه تتوقف على.....
 6- المستوى الذي نبدأ منه قياس الطاقة الكامنة التناقلية وتساوي عنده صفر يسمى
 7- مقدار الطاقة الكامنة التناقلية المختزنة في جسم تتوقف على

السؤال الثالث ضع علامة (✓) في المربع الواقع أمام أنسب إجابة لكل من العبارات التالية :-

1- الطاقة الحركية الخطية لكتلة نقطية تحسب من العلاقة :

$$KE = \frac{1}{2} m^2 v \quad \square$$

$$KE = mv^2 \quad \square$$

$$KE = \frac{1}{2} mv^2 \quad \square$$

$$KE = \frac{1}{2} mv \quad \square$$

- 2- سيارة تتحرك بسرعة خطية ثابتة مقدارها (v) ، فإذا زادت سرعتها وأصبحت (2v) ، فإن الطاقة الحركية للسيارة :
 تزيد إلى أربعة أمثال ما كانت عليه .
 تزيد إلى مثلي ما كانت عليه .
 تقل إلى نصف ما كانت عليه .
 لا تتغير .

3- أفضل خط بياني يمثل العلاقة بين الطاقة الحركية لجسم (KE) ، ومربع سرعته الخطية (v^2) هو :

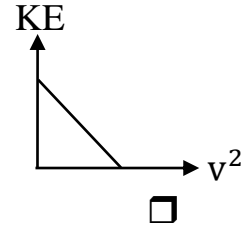
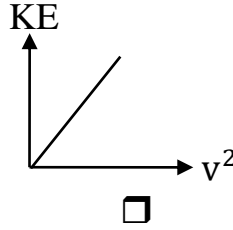
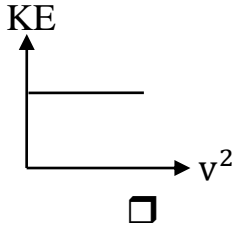
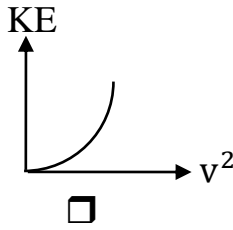

4- إذا كان الشكل المقابل يمثل تغير الطاقة الحركية لجسم متحرك حركة خطية

بتغير سرعته الخطية ، فإن كتلة هذا الجسم بوحدة (Kg) تساوي :

0.4

0.2

10

5

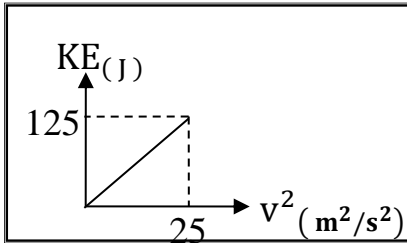

5- إذا كان الشكل المقابل يمثل تغير الطاقة الحركية لمجموعة أجسام مختلفة الكتلة

وتتحرك حركة خطية بنفس السرعة فإن سرعة هذه الأجسام بوحدة (m/s) تساوي :

4

0.125

16

8

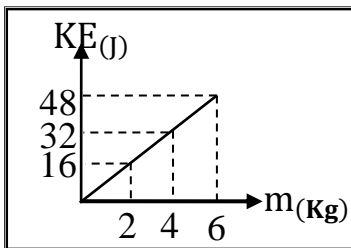

6- الأشكال التالية تمثل كتل مختلفة تتحرك بسرعات مختلفة واثنان فقط منها لهما نفس الطاقة الحركية وهما :



C, B

A, C

A, B

A, D

7- أفضل خط بياني يمثل العلاقة بين الطاقة الكامنة التثاقلية لجسم وتغير بعده عن المستوى المرجعي هو :

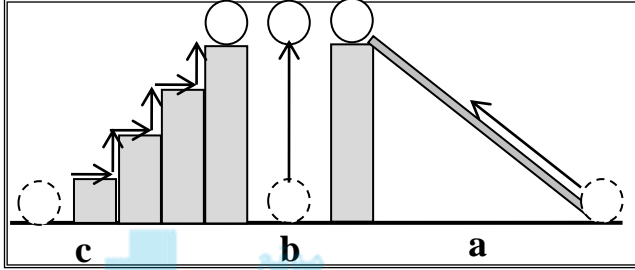
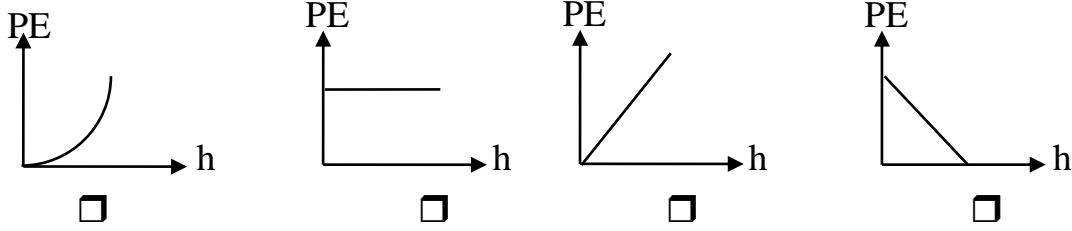

8- الشكل المقابل يمثل عدة مسارات استخدمت لوضع جسم كتلته (m) على ارتفاع (h) عن المستوى المرجعي والجسم يكتسب أكبر طاقة كامنة تثاقلية عندما يسلك المسار :

لا توجد إجابة صحيحة

c

b

a

9- أسقط طائر حجراً كتلته g (100) كان ممسكاً به فإذا كانت سرعة الحجر عندما كان على ارتفاع m (20) عن سطح الأرض تساوي 4 m/s فإن الطاقة الميكانيكية الكلية للحجر بوحدة الجول تساوي :

20800

21.6

20.8

20.4

السؤال الرابع ضع بين القوسين علامة (✓) أمام العبارة الصحيحة وعلامة (✗) أمام العبارة غير الصحيحة:

- 1- () تتوقف الطاقة الحركية لجسم متحرك على مسار مستقيم على كتلة الجسم وسرعته الخطية التي يتحرك بها.
- 2- () إذا قلت سرعة سيارة متحركة إلى نصف ما كانت عليه ، فإن طاقتها الحركية تقل إلى نصف ما كانت عليه.
- 3- () الجول وحدة لقياس الشغل والطاقة وتكافئ (kg .m/s) .
- 4- () الشغل الناتج عن محصلة القوة الخارجية المؤثرة في جسم خلال فترة زمنية محددة يساوي التغير في كمية حركته خلال الفترة نفسها.
- 5- () الطاقة الكامنة التثاقلية لجسم يقع على ارتفاع معين من المستوى المرجعي في مجال الجاذبية الأرضية تتوقف على كيفية الوصول إلى هذا الارتفاع .

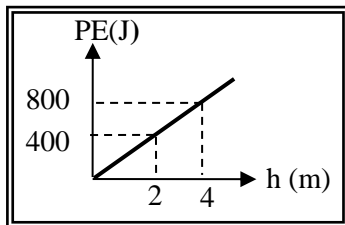

6- () الشكل المقابل يمثل التغير في الطاقة الكامنة التثاقلية لجسم بتغير ارتفاعه عن سطح الأرض (المستوى المرجعي) ، ومنه يكون وزن الجسم بوحدة (N) مساوياً (20) .

السؤال الخامس علل لكل مما يلي تعليلاً علمياً سليماً :

- 1- الكرة المقذوفة بسرعة أفقية كبيرة على مستوى أفقي تستطيع أن تقطع مسافة أكبر قبل أن تتوقف من كرة مماثلة لها قذفت على نفس المستوى بسرعة أقل قبل أن تتوقف.

2- إذا أسقطت مطرقة على مسمار من مكان مرتفع ينغرز المسمار مسافة أكبر مقارنة بإسقاطها من مكان أقل ارتفاعاً.

3- المياه الساقطة من الشلالات يمكنها إدارة التوربينات التي تولد الطاقة الكهربائية.

السؤال السادس حل المسائل التالية :

1- كرة تنس كتلتها g (200) سقطت من ارتفاع m (15) عن سطح أرض رخوة فغاصت بها مسافة cm (10).

أ) أحسب طاقة حركة وطاقة الوضع التثاقلية للكرة عند الارتفاع المذكور:

ب) أحسب طاقة حركة الكرة لحظة ملامسة سطح الأرض الرخوة :



ج) أحسب قوة الاحتكاك المعيقة لحركة الكرة { بفرض أنها قوة ثابتة } أثناء غوصها في الأرض الرخوة :

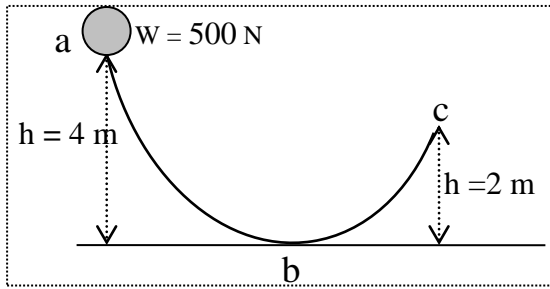

2- كرة وزنها N (500) تنزلق على سطح أملس. أحسب :

أ) طاقة الوضع التثاقلية للكرة عند نقطة (a) :

ب) سرعة الكرة لحظة مرورها بالنقطة (b) :

ج) سرعة الكرة عند وصولها إلى نقطة (c) :

3- سيارة كتلتها kg (800) تتحرك على أرض خشنة بسرعة m/s (30) ، تعتمد قائدها عدم الضغط على

دواسة البنزين أو الكوابح فاستمرت في الحركة لمسافة m (100) قبل أن تتوقف تماماً عن الحركة . أحسب :

أ) الطاقة الحركية الابتدائية للسيارة :

ب) الشغل المبذول من الأرض على السيارة :

ج) قوة الاحتكاك المعيقة لحركة السيارة :

الفصل الأول: الطاقة

الدرس (1-3) حفظ (بقاء) الطاقة

السؤال الأول أكتب بين القوسين الاسم أو المصطلح العلمي الذي تدل عليه كل عبارة من العبارات التالية:-

- 1- مجموع الطاقة الحركية والطاقة الكامنة للجسم. (.....)
- 2- مجموع الطاقة الداخلية U والطاقة الميكانيكية ME . (.....)
- 3- نظام لا تتبادل فيه الطاقة مع محيطها وتكون الطاقة الكلية محفوظة. (.....)
- 4- الطاقة لا تفنى ولا تستحدث من عدم , ويمكن داخل أي نظام معزول أن تتحول من شكل إلى آخر , فالطاقة الكلية للنظام ثابتة لا تتغير. (.....)

السؤال الثاني ضع بين القوسين علامة (✓) أمام العبارة الصحيحة وعلامة (✗) أمام العبارة غير الصحيحة:

- 1- () عند قذف جسم لأعلى في مجال الجاذبية الأرضية وبإهمال الاحتكاك مع الهواء تزداد طاقة وضعه التناقلية وطاقة حركته.
- 2- () طاقة الوضع التناقلية للأجسام المختلفة تتوقف على الارتفاع الرأسي للجسم فقط.
- 3- () في الأنظمة المعزولة عندما تكون الطاقة الميكانيكية محفوظة يكون التغير في الطاقة الكامنة (الوضع) يساوي معكوس التغير في الطاقة الحركية.
- 4- () إذا ترك جسم ليسقط سقوطاً حراً فان مجموع طاقة وضعه وطاقة حركته يساوي مقدار ثابت بإهمال الاحتكاك مع الهواء.
- 5- () في النظام المعزول المؤلف من مظلي والأرض والهواء المحيط ترتفع درجة حرارة المظلة والهواء المحيط أثناء هبوط المظلي باستخدام المظلة.
- 6- () بإهمال قوى الاحتكاك مع الهواء لنظام مؤلف من الأرض والكرة أثناء سقوط الكرة سقوطاً حراً من ارتفاع ما عن سطح الأرض فان $(\Delta PE = \Delta KE)$.

السؤال الثالث أكمل العبارات التالية بما تراه مناسباً :

- 1- جسم يسقط حراً في مجال الأرض (بإهمال الاحتكاك مع الهواء) وطاقة حركته في لحظة ما J (40) فإذا أنقصت طاقة وضعه بمقدار J (10) , فان طاقة حركته تصبح مساوية
- 2- عندما تقذف كرة رأسياً لأعلى في الهواء تزداد وتقل ومجموعهما في كل لحظة من لحظات حركتها .
- 3- إذا أثرت قوة قدرها N (50) في طرف نابض معلق رأسياً , فاستطال مسافة m (0.004) وعلى ذلك فإن الشغل المبذول يساوي جول.

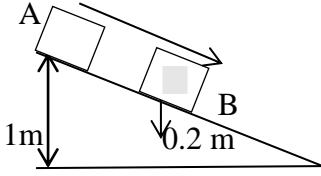

4- انزلق الجسم الساكن من (A) لأسفل المستوى المائل الأملس , فإذا كانت كتلته (m) وعجلة الجاذبية الأرضية ($g = 10 \text{ m/s}^2$) فإن سرعته عند (B) تساوي m/s .

5- جسم موضوع على ارتفاع (h) من سطح الأرض , ويملك طاقة وضع ثقالية تساوي J (200) فإذا هبط مسافة تعادل ($\frac{1}{4} h$) , فإن طاقة حركته على هذا الارتفاع تساوي جول .

6- الشرط الذي ينبغي توفره لتكون الطاقة الميكانيكية لنظام معزول محفوظة هو

7- الطاقة الميكانيكية للنظام تعتبر عند إهمال الاحتكاك مع الهواء .

8- تكون الطاقة الكلية للنظام محفوظة عندما يكون النظام معزول ولا يكون هناك أي للطاقة بين النظام والمحيط .

9- طائر كتلته (0.3) kg يطير على ارتفاع (50) m من سطح الأرض بسرعة مقدارها (12) m/s فإن طاقته الميكانيكية تساوي جول (علما بأن ($g = 10 \text{ m/s}^2$))

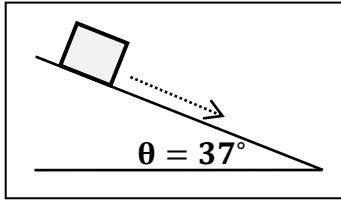

10- صندوق كتلته (50) kg ينزلق على مستوى مائل على الأفق بزاوية 37° بسرعة ثابتة (v) كما في الشكل الموضح فقطع مسافة قدرها (4) m , وعلى ذلك الشغل المبذول على الصندوق يساوي جول

السؤال الرابع ضع بين القوسين علامة (✓) أمام العبارة الصحيحة وعلامة (✗) أمام العبارة غير الصحيحة:

1- إذا زادت طاقة حركة جسم ما إلى أربعة أمثالها , فهذا يعني أن سرعته :

زادت إلى مثلها

زادت إلى أربعة أمثالها

نقصت إلى نصف ما كانت عليه

نقصت إلى ربع ما كانت عليه

2- جسم ساكن كتلته (m) موضوع على سطح الأرض (المستوى المرجعي) , فإن :

طاقة وضعه فقط معدومة

طاقة وضعه فقط معدومة

طاقة وضعه وطاقة حركته غير معدومتان

طاقة وضعه وطاقة حركته غير معدومتان

3- كلما اقترب الجسم الساقط سقوطا حرا من سطح الأرض , فإن :

طاقة حركته تقل

طاقة وضعه تقل

طاقته الكلية تتغير

طاقة حركته لا تتغير

4 - إذا ترك الجسم الموضح بالشكل ينزلق دون سرعة ابتدائية

لأسفل المستوى الأملس المائل , عندما يقطع مسافة (4) m

على المستوى المائل , فإن وزن الجسم يبذل شغلا يساوي بالجول:

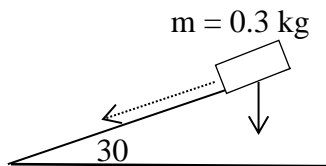

12

6

0.6

1.2

5- ترك جسم كتلته 2 kg ليسقط حراً باتجاه الأرض من ارتفاع 4 m عن سطح الأرض , فلكي تصبح سرعته 5 m/s (يجب أن يقطع مسافة بالمتري قدرها :

- 1 1.25 2.75 3.5

6- جسم طاقة وضعه 100 J عندما يكون على ارتفاع $h \text{ m}$ من سطح الأرض , فإذا ترك ليسقط حراً , فإن طاقة حركته تصبح 25 J عندما يكون على ارتفاع من سطح الأرض بالمتري يساوي :

- h $\frac{1}{4} h$ $\frac{1}{2} h$ $\frac{3}{4} h$

7- في الأنظمة المعزولة حيث تكون الطاقة الميكانيكية محفوظة يكون :



- التغير في الطاقة الكامنة يساوي معكوس التغير في الطاقة الحركية
 التغير في الطاقة الكامنة يساوي معكوس التغير في الطاقة الداخلية
 التغير في الطاقة الكامنة يساوي التغير في الطاقة الحركية
 التغير في الطاقة الكامنة يساوي التغير في الطاقة الداخلية

السؤال الخامس قارن بين طاقتي حركة جسمين (A) , (B) متماثلين تماما ماعدا اختلاف واحد :

وجه المقارنة	طاقة حركة الجسم (A)	طاقة حركة الجسم (B)
سرعة الجسم (B) مثلي سرعة الجسم (A)
وجه المقارنة	طاقة حركة الجسم (A)	طاقة حركة الجسم (B)
يتحرك الجسم (A) شمالاً ويتحرك الجسم (B) جنوباً
وجه المقارنة	طاقة حركة الجسم (A)	طاقة حركة الجسم (B)
يقذف الجسم (A) رأسياً لأعلى ويقذف الجسم (B) رأسياً لأسفل

السؤال السادس علل لكل مما يلي تعليلاً علمياً سليماً :

1- ارتفاع درجة حرارة المظلة والهواء المحيط أثناء هبوط المظلي باستخدام المظلة.

2- في الأنظمة المعزولة المغلقة تكون الطاقة الكلية محفوظة.

3- لا يتغير مقدار الشغل لرفع جسم من مستوى مرجعي إلى مرتفع معين باستخدام مستوى مائل بتغيير زاوية ميل المستوى في غياب الاحتكاك.

السؤال الثامن حل المسائل التالية :

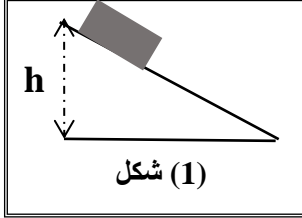

1- جسم كتلته 5 kg تحرك من السكون من أعلى نقطة على سطح مستوى مائل أملس كما بالشكل (1) ومثلنا علاقة الطاقة الميكانيكية (ME) للجسم مع إزاحته (d) بيانياً فحصلنا على الخط البياني AB كما بالشكل (2) اعتماداً على هذا الشكل أحسب:
أ) ارتفاع المستوى المائل :

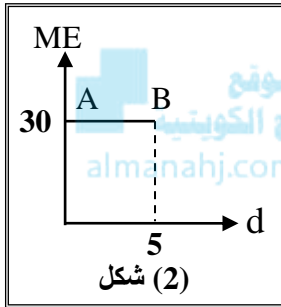

ب) مقدار سرعة الجسم عند نهاية المستوى المائل :

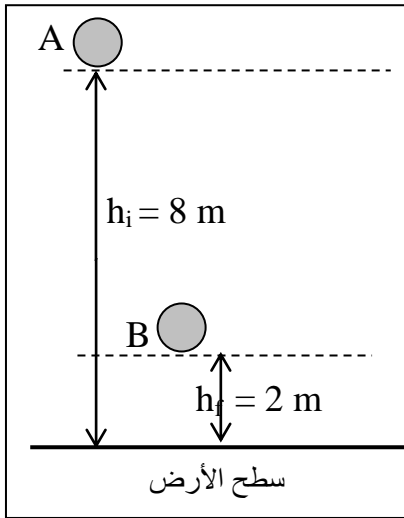

2- سقط جسم كتلته 3 kg سقوطاً حراً نحو الأرض من النقطة (A) علماً بأن $(g = 10 \text{ m/s}^2)$. أحسب :

أ) مقدار التغير في طاقة الوضع الثقالية للجسم عندما يصل إلى النقطة (B)

ب) الشغل الذي بذله الجسم أثناء سقوطه من (A) إلى (B):

ج) سرعة الجسم لحظة وصوله للنقطة (B):

الفصل الثاني : ميكانيكا الدوران

الدرس (1-2) عزم القوة أو عزم الدوران

السؤال الأول أكتب بين القوسين الاسم أو المصطلح العلمي الذي تدل عليه كل عبارة من العبارات التالية:-

- 1- كمية فيزيائية تعبر عن مقدرة القوة على إحداث حركة دورانية للجسم حول محور الدوران. (.....)
- 2- حاصل ضرب مركبة القوة العمودية على الرافعة في ذراع القوة. (.....)
- 3- المسافة من محور الدوران إلى نقطة تأثير القوة. (.....)
- 4- القاعدة المستخدمة لتحديد اتجاه عزم القوة. (.....)

- 5- حالة العزوم عندما تكون محصلة جمع العزوم تساوي صفر. (.....)
- 6- حالة الجسم عندما تكون محصلة جمع العزوم المؤثرة عليه تساوي صفر وتكون محصلة جمع القوي المؤثرة عليه تساوي صفر. (.....)
- 7- الموضع بالجسم الذي تكون عنده محصلة عزوم قوة الجاذبية المؤثرة في الجسم تساوي صفر (.....)
- 8- قوتين متساويتين بالمقدار ومتعاكستان بالاتجاه وليس لهما خط عمل. (.....)
- 9- حاصل ضرب مقدار إحدى القوتين بالمسافة العمودية بينهما. (.....)

السؤال الثاني ضع بين القوسين علامة (✓) أمام العبارة الصحيحة وعلامة (✗) أمام العبارة غير الصحيحة:

- 1- () اتجاه عزم القوة يكون موجبا عندما يؤدي إلى الدوران عكس اتجاه حركة عقارب الساعة.
- 2- () اتجاه عزم القوة يكون سالبا عندما يؤدي إلى الدوران مع اتجاه حركة عقارب الساعة.
- 3- () إذا أثرت على كرة قوة تمر بمركز ثقلها فان الكرة تدور.
- 4- () إذا كان خط عمل القوة المؤثرة على جسم قابل للدوران حول محور يمر بمحور الدوران فإن عزم القوة أكبر ما يمكن.
- 5- () عزم الازدواج الذي يخضع له جسم قابل للدوران حول محور يمر بمنتصفه يساوي مثلي عزم إحدى القوتين المحدثتين له.

السؤال الثالث أكمل العبارات التالية بما تراه مناسباً :

- 1- الشرط الضروري لتحقيق الاتزان الدوراني هو تساوي.....
- 2- يعتبر عزم القوة من الكميات الفيزيائية
3- يحدد اتجاه العزم باستخدام
4- يزداد الأثر الدوراني للقوة الخارجية كلما ذراع القوة .
5- يمكن فك أو حل الصواميل والبراغي بسهولة عند استخدام مفاتيح ذات أذرع
6- يتوقف مقدار العزم الدوراني لقوة خارجية على والبعد بين نقطة تأثير القوة ومحور الدوران
7- إذا كان خط عمل القوة المؤثرة على جسم قابل للدوران حول محور موازيا لمحور الدوران فإن عزم هذه القوة يكون
8- يتكون الازدواج من متوازيتين و مقداراً و اتجاهها.

السؤال الرابع ضع بين القوسين علامة (✓) أمام العبارة الصحيحة وعلامة (✗) أمام العبارة غير الصحيحة:

- 1- يعتمد اتزان الميزان الذي يعمل بالأوزان المنزقة على :
 تساوي الأبعاد تساوي القوي اتزان القوي اتزان العزوم

2- إحدى الصفات التالية لا تنطبق على عزم القوة:

- كمية متجهة كمية قياسية كمية سالبة كمية موجبة

3- جسم قابل للدوران حول محور وأثرت عليه قوة مقدارها $(10) \text{ N}$ على بعد $(0.5) \text{ m}$ من محور الدوران باتجاه موازى لمحور الدوران فإن عزم القوة بوحدة $(\text{N} \cdot \text{m})$ يساوى :

- 0 5 10.5 20

4- أثرت قوة مقدارها $(8) \text{ N}$ على جسم قابل للدوران باتجاه يصنع (30°) وعلى بعد $(1) \text{ m}$ من محور الدوران فإن عزم القوة بوحدة $(\text{N} \cdot \text{m})$ يساوى :

- 4 8 16 240

5- ساق معدني متجانس طوله $(8) \text{ m}$ ووزنه $(40) \text{ N}$ يستند بإحدى نقاطه على رأس مدبب علق في إحدى نهايته ثقل قدره $(40) \text{ N}$ فإذا اتزن الساق أفقياً فإن بعد نقطة الإسناد عن الثقل المعلق بوحدة (m) يساوي :

- 0 2 4 8

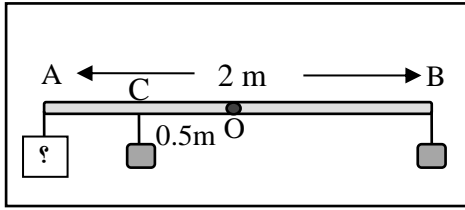

6- ساق متجانسة ومنتظمة ومهملة الوزن (AB) طولها $(2) \text{ m}$ وتستند على محور عند النقطة (O) بمنتصف الساق كما هو بالشكل علق (2 kg) عند النقطة (B) و (2 kg) أخرى عند النقطة (C) بمنتصف المسافة (OA) فلكي تتزن الساق أفقياً يجب أن يعلق عند النقطة (A) كتلة مقدارها بوحدة الكيلوجرام تساوي :

- 0.5 1 1.5 2

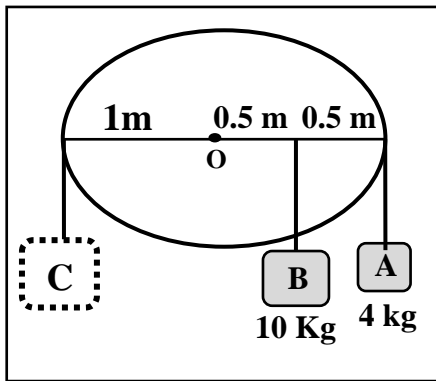

7- حتى لا يدور القرص الموضح في الشكل المجاور فيجب أن نعلق عند النقطة (C) كتلة مقدارها بوحدة الكيلوجرام تساوي :

- 7 9 12 14

السؤال الخامس قارن بين كل مما يلي حسب وجه المقارنة المطلوب في الجدول التالي :

وجه المقارنة	عزم القوة	عزم الازدواج
التعريف		
ذراع العزم		

وجه المقارنة	العزم السالب	العزم الموجب
اتجاه دوران الجسم		

السؤال السادس أذكر العوامل التي يتوقف عليها كل من :

1- عزم القوة :

2- عزم الازدواج :

السؤال السابع علل لكل مما يلي تعليلاً علمياً سليماً :

1- العزم كمية متجهه.

2- يصعب فك صامولة باستخدام مفتاح صغير.

3- استخدام مفتاح نو ذراع طويلة عند فتح صواميل إطارات السيارات.

4- يوضع مقبض الباب عند الطرف البعيد عن محور الدوران.

5- لا يمكنك فتح باب غرفة مقفل بالتأثير عليه بقوة خط عملها يمر بمحور الدوران مهما كانت القوة.

6- تستخدم مطرقة مخليبية ذات ذراع طويلة لسحب مسمار من قطعة خشب.

7 - لا يبتزن الجسم القابل للدوران حول محور تحت تأثير قوتين متوازيتين ومتضادتين في الاتجاه.

السؤال الثامن ماذا يحدث في الحالات التالية :

1- عند دفعك لباب الغرفة عمودياً على مستوى الباب.

2- عندما يقع الجسم تحت تأثير ازدواجان متساويان مقداراً ومتضادان اتجاهاً.

3- لجسم صلب عندما تؤثر عليه قوتين متساويتين بالمقدار ومتضادتان بالاتجاه وليس لهما خط عمل واحد.

4- ليا ب غرقة مقفل عند التأثير عليه بقوة كبيرة جدا وتمر بمحور الدوران.

السؤال التاسع حل المسائل التالية :

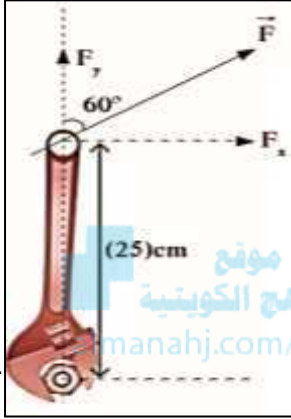

1- تحتاج صامولة في محرك السيارة إلى عزم قوة مقداره $(40) \text{ N} \cdot \text{m}$ لتشد جيدا , تستخدم مفك ربط طوله $(25) \text{ cm}$ وتشد به بقوة كما هو مبين بالشكل . **احسب** مقدار القوة التي يجب ان تبذلها كي تثبت الصامولة.

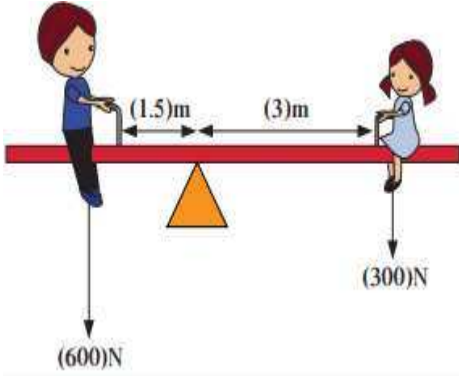

2- أ- **احسب** مقدار عزم القوة لكل من وزني الفتاة والولد الجالسين على اللوح المتأرجح كما بالشكل بإهمال وزن اللوح.

$(400) \text{ N}$

ب- **احسب** المسافة التي يجب أن تفصل بين الفتاة الجالسة يميناً ومحور ارتكاز اللوح المتأرجح عندما يساوي وزن الفتاة والنظام في حالة اتزان.

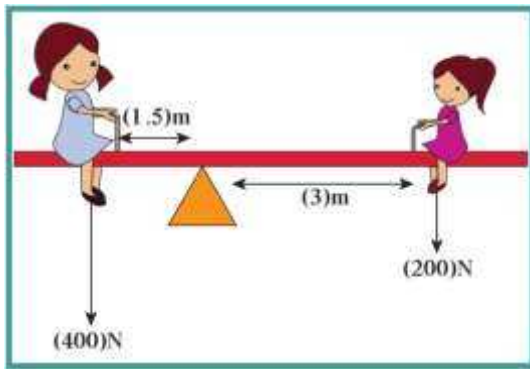

3 - تجلس بنتان وزن احدهما $(400) \text{ N}$ ووزن الأخرى $(200) \text{ N}$

على طرفي أرجوحة مهملة الكتلة كما في الشكل المجاور والأرجوحة في حالة اتزان دوراني المطلوب :

أ- **احسب** مقدار عزم وزن كل من البنيتين.

ب- **احسب** محصلة العزوم المؤثرة في الأرجوحة

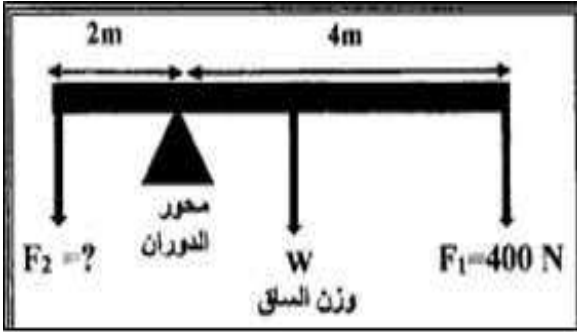

(4)- الشكل المجاور يمثل ساق متجانسة طولها 6 m وزنها

100 N ترتكز على حاجز وتؤثر فيها قوتان للأسفل

$F_1 = (400\text{ N})$ بينما F_2 مجهولة والنظام في حالة اتزان.

أحسب: أ - عزم الدوران للقوة (F_1) :

ب (مقدار القوة (F_2)):

موقع
المنهج الكويتي
almanahj.com/kw

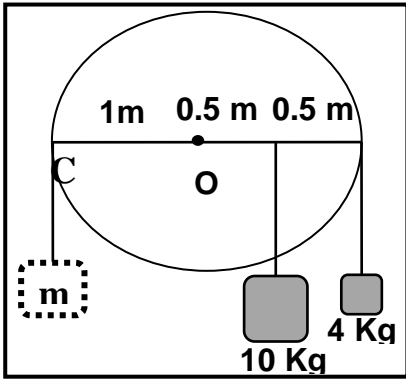

5- القرص الموضح بالشكل لا يدور، **أحسب** الكتلة عند النقطة (C) :

الفصل الثاني : ميكانيكا الدوران

الدرس (2-2) القصور الذاتي الدوراني

السؤال الأول أكتب بين القوسين الاسم أو المصطلح العلمي الذي تدل عليه كل عبارة من العبارات التالية:-

1- مقاومة الجسم لتغير حركته الدورانية. (.....)

2 مقدار فيزيائي يلزم لتغيير الحالة الدورانية لحركة الجسم . (.....)

السؤال الثاني ضع بين القوسين علامة (✓) أمام العبارة الصحيحة وعلامة (✗) أمام العبارة غير الصحيحة:

1- () القصور الذاتي الدوراني للجسم ليس بالضرورة كميّه محددة للجسم نفسه.

2- () القصور الذاتي الدوراني للجسم يكون اقل عندما تتوزع الكتلة نفسها داخل الجسم بتقارب عن محور الدوران

3- () القصور الذاتي الدوراني للجسم يكون أكبر عندما تتوزع الكتلة نفسها داخل الجسم بتباعد عن محور الدوران

4- () يختلف القصور الذاتي لصفحة مستطيلة رقيقة إذا اختلف موضع محور الدوران.

5- () يقل القصور الذاتي الدوراني للبهلوان المتحرك على السلك عندما يمسك بيده عصا طويلة.

6- () القصور الذاتي الدوراني لعصا تدور حول مركز ثقلها أكبر من قصورها الذاتي الدوراني عندما تدور حول محور يمر بأحد أطرافها.

7- () تملك كرتان الكتلة نفسها والقطر نفسه ولكن أحدهما مصمتة والأخرى مجوفة فيكون لهما نفس القصور الذاتي الدوراني عندما تدوران حول محور يمر بمركز كتلتها.

السؤال الثالث أكمل العبارات التالية بما تراه مناسباً :

- 1- مقاومة الجسم لتغير حركته الدورانية يسمى
- 2- القصور الذاتي الدوراني للبندول القصير القصور الذاتي الدوراني للبندول الطويل.
- 3- الكلب ذو القوائم الصغيرة له قصور ذاتي دوراني القصور الذاتي الدوراني للغزال.
- 4- يتوقف القصور الذاتي الدوراني على.....

السؤال الرابع ضع بين القوسين علامة (✓) أمام العبارة الصحيحة وعلامة (✗) أمام العبارة غير الصحيحة:

- 1- يتوقف القصور الذاتي الدوراني على:
 - موضع محور الدوران بالنسبة لمركز الكتلة
 - مقدار كتلة الجسم
 - شكل الجسم وتوزيع الكتلة
 - جميع ما سبق
- 2- إذا وضع قرص مصمت وحلقة معدنية مجوفة لهما نفس الكتلة على قمة مستوى مائل أملس وتركنا يتدحرجا فإن :
 - القرص يصل أولاً
 - يصلان معا
 - الحلقة تصل أولاً
 - لا توجد إجابة صحيحة
- 3- يعتبر ثنى الساقين عند الجري مهما حيث أنه :
 - يزيد القصور الذاتي
 - لا يتغير القصور الذاتي
 - يقلل القصور الذاتي
 - جميع ما سبق

السؤال الخامس قارن بين كل مما يلي حسب وجه المقارنة المطلوب في الجدول التالي :

وجه المقارنة	كتلته كبيرة	كتلته صغيرة
القصور الذاتي الدوراني لبندول
وجه المقارنة	طوله كبير	طوله صغير
القصور الذاتي الدوراني لبندول

السؤال السادس أذكر العوامل التي يتوقف عليها كل من :

- 1- القصور الذاتي الدوراني :

السؤال السابع علل لكل مما يلي تعليلاً علمياً سليماً :

1- يسهل عليك الجري وتحريك قدمك إلى الأمام والخلف عند ثنيهما قليلاً.

2- البندول القصير يتحرك إلى الإمام والخلف أكثر من تحرك البندول الطويل.

3- الكلب ذو القوائم الصغيرة يتحرك أسرع من الغزال.

الفصل الثاني : ميكانيكا الدوران

الدرس (2-3) ديناميكا الدوران

السؤال الأول أكتب بين القوسين الاسم أو المصطلح العلمي الذي تدل عليه كل عبارة من العبارات التالية:-

- 1- الحركة التي يقطع فيها الجسم على محيط دائرة أقواساً متساوية في أزمنة متساوية. (.....)
- 2- الحركة التي يدور فيها الجسم بسرعة زاوية متغيرة بانتظام بالنسبة للزمن. (.....)
- 3- نظام من الجزيئات تبعد عن بعضها بعضاً مسافات ثابتة ويكون ثابت الشكل لا يتغير شكله بتأثير القوى الخارجية أو عزوم القوى. (.....)
- 4- يبقى الجسم الساكن ساكناً والجسم المتحرك يستمر في حركته الدورانية المنتظمة ما لم يؤثر عليهما عزم قوة خارجية. (.....)
- 5- محصلة عزوم القوى الخارجية المؤثرة في النظام تساوي حاصل ضرب العجلة الدورانية في القصور الذاتي الدوراني. (.....)
- 6- لكل عزم قوة عزم قوة مضاد له يساويه في المقدار ويعاكسه في الاتجاه. (.....)
- 7- حاصل ضرب عزم القوة في الإزاحة الزاوية الناتجة عنه. (.....)
- 8- نصف حاصل ضرب القصور الذاتي الدوراني للجسم في مربع السرعة الدورانية له. (.....)
- 9- حاصل ضرب عزم القوة في السرعة الدورانية الناتجة عنه (.....)

السؤال الثاني ضع بين القوسين علامة (✓) أمام العبارة الصحيحة وعلامة (✗) أمام العبارة غير الصحيحة:

- 1- () عندما يدور الجسم بسرعة زاوية ثابتة المقدار فإنه يتحرك حركة دورانية منتظمة السرعة.
- 2- () عندما تتغير السرعة الزاوية للجسم المتحرك تغيراً منتظماً بالنسبة للزمن فإنه يتحرك حركة دورانية منتظمة السرعة.
- 3- () يكون الجسم في حالة حركة دورانية منتظمة السرعة عندما يمسح نصف القطر زوايا متساوية في أزمنة متساوية.

- 4- () يكون الجسم مصمناً إذا كان مفرغاً من الداخل وتتغير أبعاده عند التأثير عليه بقوى خارجية.
- 5- () الحركة الدورانية المنتظمة لجسم مصمت تتمثل بحركة مركز ثقله.
- 6- () القوانين الثلاثة لنيوتن في الحركة الخطية يمكن تطبيقها على الحركة الدورانية.
- 7- () الجسم المتحرك يستمر في حركته الدورانية المنتظمة ما لم يؤثر عليه عزم قوة خارجية.
- 8- () زمن وصول الاسطوانة المفرغة إلى أسفل منحدر لا يختلف إذا كانت مصمته لها نفس الكتلة ونصف القطر.
- 9- () لكل عزم قوة مضاد له يساويه في المقدار ويوافقه في الاتجاه.
- 10- () تدوير عجلة مسننة في اتجاه معين يجعل عجلة مسننة أخرى متداخلة معها تدور في اتجاه معاكس.
- 11- () حاصل ضرب عزم القوة في الإزاحة الزاوية الناتجة عنه يمثل الشغل في الحركة الدورانية.
- 12- () الطاقة الحركية الدورانية تساوي حاصل ضرب القصور الذاتي الدوراني للجسم ومربع السرعة الدورانية.

السؤال الثالث أكمل العبارات التالية بما تراه مناسباً :

- 1- عندما يدور الجسم بسرعة زاوية فإنه يتحرك حركة دورانية منتظمة.
- 2- عندما تتغير السرعة الزاوية للجسم المتحرك تغيراً منتظماً بالنسبة للزمن فإنه يتحرك
- 3- يكون الجسم عندما لا تتغير أبعاده عند التأثير عليه بقوى خارجية.
- 4- الجسم المتحرك يستمر في حركته الدورانية المنتظمة العجلة عندما
- 5- لكل عزم قوة يساويه في المقدار ويعاكسه في الاتجاه.
- 6- تتعدم العجلة الزاوية للجسم الذي يدور إذا كانت ثابتة.
- 7- محصلة عزوم القوى الخارجية المؤثرة في النظام تساوي حاصل ضرب و
- 8- ينتج الشغل من حاصل ضرب و
- 9- القدرة في الحركة الدورانية تساوي حاصل ضرب و

السؤال الرابع ضع علامة (✓) في المربع الواقع أمام أنسب إجابة لكل من العبارات التالية :

- 1- تكون حركة الجسم حركة دورانية منتظمة إذا كان الجسم يقطع :
- مسافات متساوية في أزمنة متساوية مسافات متساوية في أزمنة متزايدة
- أقواساً متساوية في أزمنة متساوية أقواساً متساوية في أزمنة متزايدة
- 2- تكون حركة الجسم حركة دورانية منتظمة العجلة إذا كان الجسم يقطع :
- مسافات متساوية في أزمنة متساوية مسافات متساوية في أزمنة متناقصة
- أقواساً متساوية في أزمنة متساوية أقواساً متساوية في أزمنة متناقصة
- 3- يكون الجسم مصمناً إذا كان :
- له شكل غير ثابت يتغير شكله بتأثير القوى الخارجية عليه
- له حجم غير ثابت لا يتغير شكله بتأثير القوى الخارجية عليه

4- يبقى الجسم الساكن ساكناً والجسم المتحرك يستمر في حركته الدورانية ما لم يؤثر عليهما عزم قوة خارجية :

قانون القصور الذاتي قانون القصور الذاتي الدوراني

القانون الثاني لنيوتن في الحركة الدورانية القانون الثالث لنيوتن في الحركة الدورانية

5- لكل عزم قوة مضاد له يساويه في المقدار ويعاكسه في الاتجاه :

قانون القصور الذاتي قانون القصور الذاتي الدوراني

القانون الثاني لنيوتن في الحركة الدورانية القانون الثالث لنيوتن في الحركة الدورانية

6- يمكن التعبير عن القانون الثاني لنيوتن في الحركة الدورانية بالصيغة الرياضية التالية:

$\sum F = I \cdot \theta''$ $\sum \tau = I \cdot \theta''$ $\sum F = m \cdot a$ $\sum \tau = m \cdot a$

7- بدأت كتلة قصورها الذاتي الدوراني $(0.5) \text{ kg.m}^2$ من السكون فأصبحت سرعتها الدورانية $(4) \text{ rad/s}$

بعد مرور ثانيتين فإن محصلة عزوم القوى الخارجة المؤثرة عليه بوحدة $(\text{N} \cdot \text{m})$ يساوي:

1 2 4.5 8

8- القصور الذاتي الدوراني لبرغي $(0.4) \text{ kg.m}^2$ أثر عليه عزم ازدواج ثابت مقداره $(1.6) \text{ N.m}$

بعكس اتجاه الدوران أدى لتوقفه، فإن مقدار العجلة الدورانية التي دار بها بوحدة (rad/s^2) يساوي:

-4 -0.25 0.4 0.64

9- حبل ملفوف حول قرص نصف قطره $(0.25) \text{ m}$ يكون الشغل مقدراً بوحدة الجول والناشئ عن سحبه

لمسافة $(2) \text{ m}$ بقوة ثابتة قدرها $(40) \text{ N}$ مساوياً:

0.5 10 20 80

10- الطاقة الحركية الدورانية بوحدة الجول لجسم القصور الذاتي الدوراني له $(25) \text{ kg.m}^2$ يدور بمعدل ثابت

مقداره $(2) \text{ rev/s}$ يساوي:

$25\pi^2$ $100\pi^2$ $159\pi^2$ $200\pi^2$

11- ميل المنحنى البياني الممثل للعلاقة بين الطاقة الحركية الدورانية

ومربع السرعة الدورانية لجسم يمثل :

الشغل

القصور الذاتي الدوراني

القدرة

نصف القصور الذاتي الدوراني

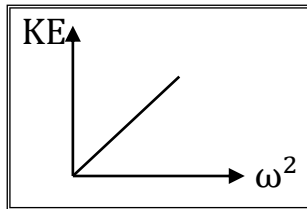

12- ميل المنحنى البياني الممثل للعلاقة بين والشغل المبذول لدوران جسم

والإزاحة الزاوية يمثل :

كتلة الجسم

القصور الذاتي الدوراني

القدرة

عزم القوة

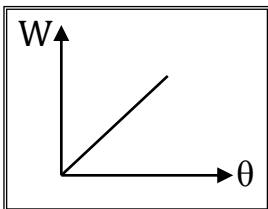

السؤال الخامس أذكر العوامل التي يتوقف عليها كل من :

1- الشغل الناتج عن عزم قوة منتظمة .

2- الطاقة الحركية الدورانية.

3- القدرة في الحركة الدورانية.

السؤال السادس قارن بين كل مما يلي حسب وجه المقارنة المطلوب في الجدول التالي :

وجه المقارنة	القانون الأول لنيوتن للحركة الخطية	القانون الأول لنيوتن للحركة الدورانية
بالنسبة للجسم الساكن
بالنسبة للجسم المتحرك
وجه المقارنة	القانون الثاني لنيوتن للحركة الخطية	القانون الثاني لنيوتن للحركة الدورانية
الصيغة الرياضية
وجه المقارنة	القانون الثالث لنيوتن للحركة الخطية	القانون الثالث لنيوتن للحركة الدورانية
نص القانون

السؤال السابع : علل لكل مما يلي تعليلاً علمياً سليماً :

1- لا يمكن تمثيل الحركة الدورانية لجسم مصمت بحركة مركز ثقله.

2 - تدوير عجلة مسننة في اتجاه معين يجعل عجلة مسننة أخرى متداخلة معها تدور في اتجاه معاكس.

السؤال الثامن حل المسائل التالية :

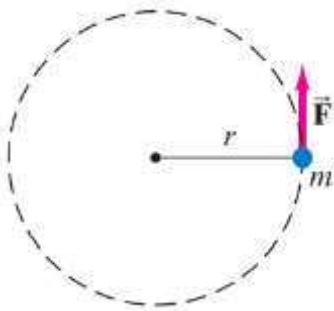

1- تدور كتلة نقطية m حول محور ثابت يبعد عنها (r) بتأثير محصلة عزوم قوى خارجية ثابتة τ قصورها الذاتي الدوراني $I = (1) \text{Kg} \cdot \text{m}^2$ كما في الشكل المجاور بدأت حركتها من سكون واكتسبت سرعة زاوية مقدارها $(4\pi) \text{Rad/s}$ خلال زمن قدره $(\pi) \text{s}$ المطلوب: **احسب**

أ- العجلة الزاوية.

ب- محصلة عزوم القوى الخارجية τ

2- قرص مصمت كتلته (m) ونصف قطره (r) قصوره الذاتي الدوراني يساوي $I = 0.25 \text{ kgm}^2$

طبق عليه عزم قوة منتظمة مقداره $\tau = (8) \text{ N.m}$ ، يبدأ دورانه من سكون أحسب:
أ- العجلة الزاوية.

ب- السرعة الزاوية بعد ثانيتين من بدء الحركة.

ج- الشغل المبذول خلال الثانيةين .



3- تدور عجلة دراجة قطرها ($2m$) وكتلتها m قصورها الذاتي الدوراني $I = 0.5 \text{ kgm}^2$ مركزة على سطح العجلة الخارجي حول مركز كتلتها تحت تأثير عزم قوة مماسيه مقدارها $F = (6) \text{ N}$ تنطلق حركة دوران هذه العجلة من السكون في اللحظة $t = (0) \text{ s}$ أحسب

أ- عزم القوة الخارجية المؤثرة على العجلة.

ب- العجلة الزاوية .

ج- السرعة الزاوية للعجلة بعد خمس ثوان.

د- الإزاحة الزاوية للعجلة بعد خمس ثوان.

هـ- الشغل الخارجي المنجز خلال خمس ثوان.

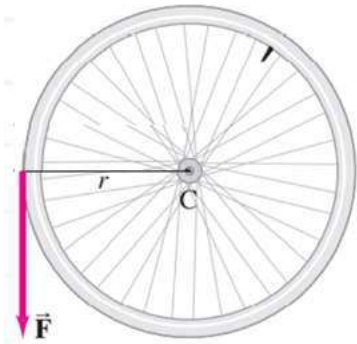

الفصل الثالث : كمية الحركة الخطية

الدرس (3-1) كمية الحركة والدفع

السؤال الأول أكتب بين القوسين الاسم أو المصطلح العلمي الذي تدل عليه كل عبارة من العبارات التالية:-

- 1- القصور الذاتي للجسم المتحرك. (.....)
- 2- حاصل ضرب الكتلة و متجه السرعة. (.....)
- 3- حاصل ضرب مقدار القوة في زمن تأثيرها على الجسم. (.....)
- 4- القوة الثابتة التي لو أثرت في الجسم للفترة الزمنية نفسها لأحدثت الدفع نفسه الذي تحدثه القوة المتغيرة. (.....)

(.....)

السؤال الثاني ضع بين القوسين علامة (✓) أمام العبارة الصحيحة وعلامة (✗) أمام العبارة غير الصحيحة:

- 1- () حاصل ضرب الكتلة و متجه السرعة عند لحظة ما يسمى الدفع.
- 2- () وحدة قياس كمية الحركة في النظام الدولي للوحدات هي (kg .m/s).
- 3- () كمية الحركة كمية عددية فه يتساوي حاصل ضرب كمية عددية في كمية متجهة.
- 4- () يمكن لجسمين مختلفين في الكتلة أن يكون لهما نفس كمية الحركة.
- 5- () نظام مؤلف من مجموعة كتل نقطية فإن كمية الحركة للنظام تساوي المجموع الجبري لكمية الحركة لكل كتلة نقطية.
- 6- () عندما تكون محصلة القوى المؤثرة على الجسم تساوي صفر فإن كمية حركة الجسم تبقى ثابتة.
- 7- () الدفع الذي يتلقاه جسم ما يساوي التغير في طاقة حركة هذا الجسم.
- 8- () القوة المؤثرة على جسم متحرك تساوي المعدل الزمني للتغير في كمية حركة الجسم.
- 9- () عندما تؤثر قوة ثابتة (F) في جسم كتلته (m) فإن التغير في كمية حركته يساوي صفر.
- 10- () يرتبط مقدار كمية الحركة الخطية لجسم (P) بطاقة حركته (KE) بالعلاقة $P^2 = 2m KE$
- 11- () إذا كان مقدار التغير في كمية حركة جسم ثابت الكتلة يساوي صفر فإن هذا يعني بالضرورة أن طاقة حركته تساوي صفر.
- 12- () يمكن حساب الدفع الذي تؤثر به قوة جسم من ميل الخط البياني لمنحنى (F - t).
- 13- () إذا حدث تغير ل كمية حركة جسم خلال فترة زمنية صغيرة يكون تأثير قوة الدفع صغير.
- 14- () مشتق كمية الحركة بالنسبة إلى الزمن يساوي محصلة القوى الخارجية المؤثرة في النظام.

السؤال الثالث أكمل العبارات التالية بما تراه مناسباً :

- 1- تصنف كمية الحركة ككمية فيزيائية من الكميات.....
- 2- حاصل ضرب كتلة الجسم وامتجه سرعته عند لحظة ما يساوي.....
- 3- جسم كتلته 5 kg وكمية حركته 100 kg .m/s يكون متحركاً بسرعة تساوى m/s
- 4- عندما يكون التغير في كمية حركة الجسم متحرك مساوياً للصفر فإن سرعة الجسم تكون
- 5- وحدة قياس الدفع (N.S) وتكافئ.....
- 6- تلقى جسم دفعاً مقداره 20 N.S خلال (0.01)S فإن مقدار القوة المؤثرة عليه بوحدة N تساوي.....

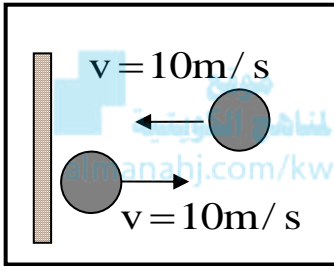

- 7- كرة كتلتها 0.5 kg تصطدم بجدار بسرعة مقدارها 10 m/s كما بالشكل وترتد بنفس السرعة فإن مقدار الدفع الذي تتلقاه بوحدة (N.S) يساوى.....
- 8- الدفع الذي يتلقاه جسم كتلته (m) يتحرك حركة دائرية منتظمة بسرعة (v) عندما يكمل نصف دورة يساوى.....

السؤال الرابع ضع علامة (✓) في المربع الواقع أمام أنسب إجابة لكل من العبارات التالية :-

- 1- يتساوى مقدار كمية الحركة لجسم كتلته (m) مع مقدار طاقة حركته عندما يتحرك الجسم بسرعة بوحدة (m/s) :

<input type="checkbox"/>	<input type="checkbox"/>	<input type="checkbox"/>	<input type="checkbox"/>
1	2	4	8

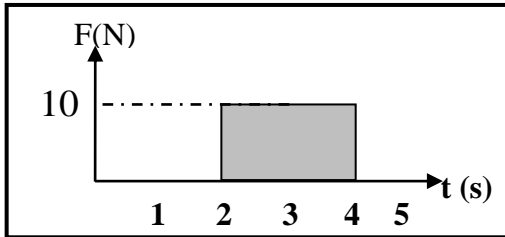

- 2- يكون مقدار التغير في كمية الحركة الجسم الذي يمثله منحنى (F - t) في الشكل بوحدة (kg .m/s) يساوي :

<input type="checkbox"/>	<input type="checkbox"/>
5	10
<input type="checkbox"/>	<input type="checkbox"/>
20	40

- 3- جسم كتلته 5 kg يتحرك بسرعة ثابتة مقدارها 2 m/s فإن الدفع الواقع على الجسم بوحدة (N.S) يساوى:

<input type="checkbox"/>	<input type="checkbox"/>	<input type="checkbox"/>	<input type="checkbox"/>
0	2.5	10	20

- 4- تغيرت كمية حركة جسم بمقدار 5 kg .m/s خلال فترة زمنية معينة بتأثير قوة ثابتة وبالتالي فإن هذا الجسم :

<input type="checkbox"/>	<input type="checkbox"/>
يتحرك بعجلة تساوى 5 m/s^2	تلقى دفعاً يساوى 5 N.S
<input type="checkbox"/>	<input type="checkbox"/>
يتأثر بقوة تساوى 5 N	يمتلك طاقة حركية تساوى 5 J

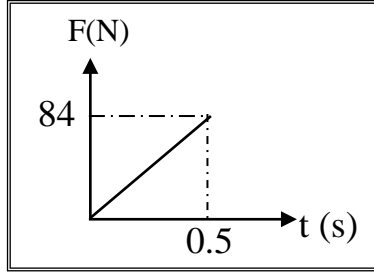

5- أثرت قوة متغيرة بانتظام على جسم ساكن كتله kg (3) كما هو بالشكل فيكون مقدار التغير في سرعته يساوي بوحدة (m/s) يساوي:

- 1.5 7
21 168

6- تدافع صديقان عندما كانا في صالة التزلج فتحركا في اتجاهين متعاكسين فإذا كانت كتله أحدهما kg (55) وتحرك بسرعة kg (3) وكانت كتله الآخر kg (50) وتحرك بسرعة m/s (3.3) فإن التغير في كمية حركة الصديقين بوحدة (kg .m/s) تساوي :

- 0 165 - 165 330

7- أثرت قوه على جسم ساكن كتلته kg (5) فأصبحت سرعته m/s (8) فيكون الدفع الذي تلقاه بوحدة (N.S):

- 0.63 13 1.6 40

8- القوة المؤثرة في جسم متحرك تساوي المعدل الزمني للتغير في :

- طاقة حركة الجسم كمية حركة الجسم سرعة الجسم طاقة وضع الجسم

9- جسم كتلته kg (5) تأثر بقوة مقدارها N (10) لمدة S (0.5) فإن التغير في كمية حركته بوحدة (kg .m/s):

- 0.2 2.5 5 20

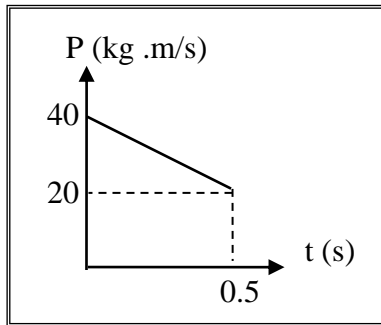

10- أثرت قوة ثابتة على جسم وتبعاً للمنحنى البياني الموضح بالشكل

تكون قيمة القوة المؤثرة على الجسم بوحدة (N) تساوي :

- 10 - 40
40 10

السؤال الخامس قارن بين كل مما يلي حسب وجه المقارنة المطلوب في الجدول التالي :

وجه المقارنة	الدفع	كمية الحركة
القانون		
العوامل التي يتوقف عليها		
نوع الكمية		

السؤال السادس علل لكل مما يلي تعليلاً علمياً سليماً :

1- يصعب إيقاف شاحنة كبيرة عن إيقاف سيارة صغيرة تتحرك بنفس بسرعة الشاحنة.

2- كمية الحركة الخطية لجسم كمية متجهة.

3- الدفع كمية متجهة.

4- التغير في كمية الحركة الخطية للجسم المتحرك بسرعة ثابتة المقدار والاتجاه يساوي صفراً.

5- توجد حقيبة هوائية داخل عجلة القيادة في السيارات الحديثة.



السؤال السابع أذكر العوامل التي يتوقف عليها كل من :

1- كمية الحركة الخطية.

2- مقدار الدفع الذي يتلقاه جسم ما.

السؤال التاسع حل المسائل التالية :

1- كرة ملساء كتلتها 0.5 kg تتحرك أفقياً بسرعة 7.5 m/s فاصطدمت بحائط رأسي وارتدت

بسرعة 2.5 m/s وكان زمن التلامس بالحائط 0.1 s . **أحسب :**

أ) مقدار دفع الكرة على الحائط :

ب) مقدار متوسط القوة المؤثرة على الحائط :

2- يتحرك جسم كتلته 2 kg بسرعة 5 m/s ، أثرت فيه قوة ثابتة فزادت سرعته إلى 8 m/s

خلال زمن مقداره 1 s . **أحسب :**

أ) كمية الحركة الابتدائية :

ب) كمية الحركة النهائية :

ج) الدفع الذي تلقاه الجسم :

د) مقدار متوسط القوة المؤثرة :

3- جسم ساكن كتلته 2 kg أثرت عليه قوة مقدارها 200 N فأكسبته دفع مقداره N.S (100). أحسب :
أ) مقدار السرعة التي يكتسبها الجسم:

ب) الفترة الزمنية لتأثير القوة :

4- الخط البياني بالشكل يبين التغير في كمية الحركة لجسم كتلته 2 kg يتحرك في خط مستقيم على سطح أفقي أملس. أحسب :

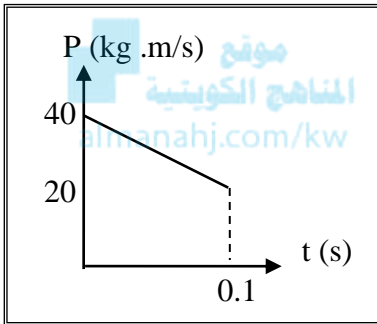

أ) الدفع الذي تلقاه الجسم :

ب) مقدار متوسط القوة المؤثرة عليه :

ج) مقدار التغير في سرعة الجسم :

الفصل الثالث : كمية الحركة الخطية

الدرس (2-3) حفظ كمية الحركة والتصادمات

السؤال الأول أكتب بين القوسين الاسم أو المصطلح العلمي الذي تدل عليه كل عبارة من العبارات التالية:-

- 1- كمية حركة النظام في غياب القوى الخارجية المؤثرة تبقى ثابتة ومنظمة ولا تتغير. (.....)
- 2- التصادم الذي تكون فيه الطاقة الحركية للنظام محفوظة. (.....)

السؤال الثاني ضع بين القوسين علامة (✓) أمام العبارة الصحيحة وعلامة (✗) أمام العبارة غير الصحيحة:

- 1- () عندما تؤثر في النظام قوة خارجية تعتبر كمية الحركة محفوظة.
- 2- () قوى التفاعل بين جزيئات الغاز داخل كرة القدم لا تحدث تغييراً في كمية الحركة.
- 3- () إذا حصلت عملية تصادم أو انفجار في فترة زمنية قصيرة جداً تكون كمية حركة النظام محفوظة.
- 4- () عندما تؤثر قوى خارجية في حركة نظام معين تجعل هذا النظام يتصف بعدم بقاء كمية الحركة نتيجة تغير في السرعة مقداراً أو اتجاهاً أو الاثنين معاً.

السؤال الثالث أكمل العبارات التالية بما تراه مناسباً :

- 1- عندما تكون محصلة القوى الخارجية المؤثرة في نظام ما مساوية الصفر يكون النظام
- 2- تصادم السيارات يعتبر من الأنظمة التي تتصف بحفظ.....
- 4- عند حدوث عملية تصادم فإن محصلة كمية الحركة قبل التصادممحصلة كمية الحركة بعد التصادم.
- 5- تصادم كرتين من المطاط يعتبر تصادماًحيث لا يحدث تشوهاً في شكلهما.
- 6- يعتبر تصادم الجزيئات الصغيرة والذي لا يولد حرارة بين الأجسام المتصادمة تصادماً.....
- 7- عند إطلاق قذيفة من مدفع فإن المدفع يرتد للخلف ويعتبر أحد تطبيقات.....
- 8- يعتبر التصادم تطبيق عملي على قانون
- 9- عندما يصطدم ركاب يتحرك بسرعة (v) على مضمار هوائي بركاب آخر ساكن ومساو له في الكتلة فإن الركاب الأولبعد التصادم مباشرة.
- 10- دفع رجل كتلته (80) kg يقف على أرض ملساء ولداً كتلته (50) kg فتتحرك الولد بسرعة (40) m/s فإن سرعة الرجل بوحدة (m/s) تساوي.....
- 11- جسم كتلته (600) g انفجر وانقسم إلى نصفين متساويين وكانت سرعة الجزء الأول (0.4) m/s على المحور الأفقي بالاتجاه السالب. فإن سرعة الجزء الثاني بوحدة (m/s) تساوي.....
- 12 - يطلق مدفع كتلته (800) kg قذيفة كتلتها (20) kg بسرعة (300) m/s فتكون سرعة ارتداد المدفع بوحدة (m/s) تساوي

السؤال الرابع ضع علامة (✓) في المربع الواقع أمام أنسب إجابة لكل من العبارات التالية :-

- 1- تتطلق قذيفة كتلتها (200)g من فوهة بندقية كتلتها (5)kg و بسرعة (150)m/s فإن سرعة ارتداد البندقية بوحدة (m/s) تساوي:
 -3.75 -6 3.75 6
- 2- رجل كتلته (75) kg يقف على لوح خشبي طافي كتلته (50) kg فإذا خطا الرجل بعيداً عن اللوح الخشبي باتجاه اليايسة بسرعة (2) m/s فإن سرعة اللوح الخشبي الطافي يساوي بوحدة (m/s) :
 -3 -2 2 3
- 3- التصادم تام المرونة هو تصادم تكون فيه:
 الطاقة الحركية محفوظة وكمية الحركة محفوظة الطاقة الحركية غير محفوظة وكمية الحركة محفوظة
 الطاقة الحركية محفوظة وكمية الحركة غير محفوظة الطاقة الحركية غير محفوظة وكمية الحركة غير محفوظة

- 4- إذا حصلت عملية تصادم في فترة زمنية قصيرة جداً تكون :
- محصلة كمية الحركة للنظام قبل التصادم أقل من محصلة كمية الحركة للنظام بعد التصادم
 - محصلة كمية الحركة للنظام قبل التصادم أكبر من محصلة كمية الحركة للنظام بعد التصادم
 - محصلة كمية الحركة للنظام قبل التصادم تساوي محصلة كمية الحركة للنظام بعد التصادم
 - لا توجد إجابة صحيحة

السؤال الخامس قارن بين كل مما يلي حسب وجه المقارنة المطلوب في الجدول التالي :

وجه المقارنة	الصدم المرن كلياً
حفظ كمية الحركة	
حفظ الطاقة الحركية	

السؤال السادس علل لكل مما يلي تعليلاً علمياً سليماً :

1- سرعة ارتداد المدفع أقل من سرعة انطلاق القذيفة.

2- تصادم ذرتين يعتبر تصادماً مرناً.

3- يعتبر النظام المؤلف من الأجسام المتصادمة نظاماً معزولاً.

السؤال السابع أجب عن الأسئلة التالية :

1- إذا دفعت مقعد السيارة الأمامي فيما تجلس على المقعد الخلفي لاتحدث تغييراً في كمية حركة السيارة. وضح ذلك ؟

2- يعتبر ارتداد المدفع عند إطلاق القذيفة أحد تطبيقات حفظ كمية الحركة. فسر ذلك ؟

السؤال الثامن حل المسائل التالية :

1 - تدافع متزلجان بدءاً من السكون على سطح أملس فإذا كانت كتلة أحدهما 35 kg وكتلة الآخر 65 kg وتحرك الأول مبتعداً بسرعة 4 m/s (أحسب) السرعة التي يبتعد بها المتزلج الآخر :

2- مدفع كتلته 2000 kg يطلق قذيفة كتلتها 40 kg بسرعة 400 m/s . (أحسب) :
أ) سرعة ارتداد المدفع :

موقع
المنهج الكويتي
almanahj.com/kw

ب) القوة المؤثرة على المدفع إذا كان زمن التدافع 0.8 S :