

مراجعة الفصل الدراسي الثاني للصف الثامن

(١) اختصر لأبسط صورة :-

$$(أ) \quad = {}^4_5 \times {}^3_5$$

$$(ب) \quad = \frac{{}^2_8 \text{ س } {}^2_3}{\text{س } {}^3_4}$$

$$(ج) \quad = \frac{{}^2(3-) \times {}^4(3-)}{{}^0(3-)}$$

$$(د) \quad = ({}^2_أ ب) \times {}^3_2 ({}^0_ب)$$

(٢) أكتب الحدودية - ٤ س + ٢ س^٥ + ٣ س^٤ - ٧ بترتيب تنازلي وأوجد الدرجة

ثم احسب قيمة الحدودية عندما س = ١ -

٣) اوجد الناتج $(-س^٢ - ٢ + ٤س) + (٢س^٢ - ٤س + ١)$

٤) اطرح: $(٢ص٢ - ٣ص٣ + ٢)$ من $(٥ص٣ + ٦ص٤ - ١)$

٥) اطرح: $(٣س^٢ - ٥س + ٦)$ من $(٩س^٢ - ٨س - ٣)$

٧) اوجد مربع الحدانية $(س + ٣)$

٦) اوجد ناتج ضرب $(س + ٥)(س - ٣)$

٨) اوجد ناتج ضرب (٣ + ص٢) (٥ ص٢ - ص٤ - ٣)

٩) اقسام : ٨ ص٠ + ٤ ص٣ - ٢ ص٢ على ٢ ص

١٠) اقسام : ١٢ ص٠ + ١٨ ص٣ - ٦ ص٢ على ٦ ص٢

١١) حل : أ) ١٥ ص٠ - ١٠ ص٠ = ب) ٨ ص - ٢ ص =

هـ) $(٣ + ص) - ٢٥ =$

د) $٢٠٠ - ٢ ص =$

حـ) $٤٩ - ٤ ص =$

١٢) اكتب المقدار في أبسط صورة :

$$\frac{3س^٣ص^٢ - ٣س^٢ص^٣}{سص - س^٢ص}$$

$$\frac{ص^٢ - ٩}{ص^٤ - ١٢}$$

١٣) اوجد مجموعة حل المعادلة التالية :

$$٠ = (س + ٤) (س - ٥)$$

$$٠ = ٩ - ٢(س + ٥) \quad (ج)$$

$$٠ = ٢٥ - ٢س \quad (ب)$$



$$\text{هـ) } ٨٠ = ٥س^٢$$

$$\text{د) } ٠ = ٥س + ٢س^٢$$

٥

١٤) حل كل من المتباينات التالية :

$$\text{ج) } ١٢ > ٤ + (٦ + ٥س)^٢$$

$$\text{أ) } ٧ \geq ٥ - ٢س$$

$$\text{د) } ٣ < ٥ - \frac{١}{٢}س$$

$$\text{ب) } ٩ > ١١ + ٢ص$$

١٥) في الشكل المقابل أ ب ج د شكل رباعي فيه $أ ب = أ د$ ،

ب ج = د ج ، $ق (ب) = ١٠٠^\circ$

برهن أن المثلثين أ ب ج ، أ د ج متطابقان

أوجد $ق (د)$

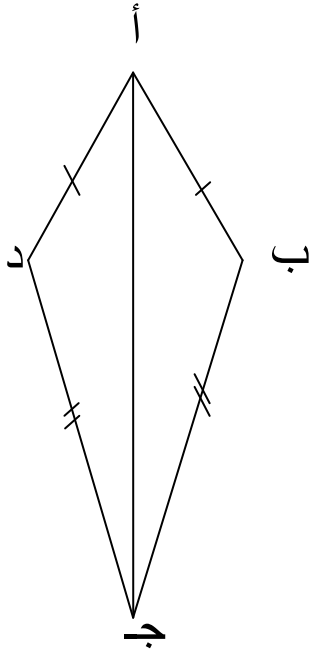

١٦) ن مركز الدائرة أ ب ، أ ج قطران فيها

برهن أن المثلثين ن أ ج ، ن ب د متطابقان

ثم أثبت أن أ ج // ب د

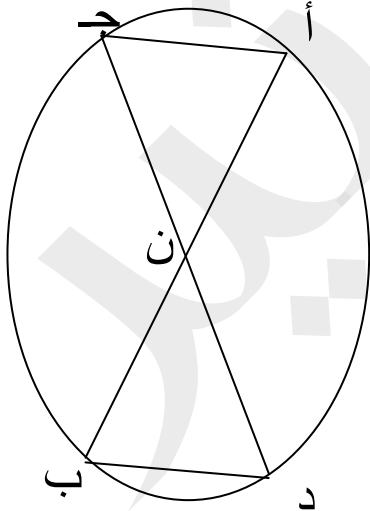

١٧) في الشكل المقابل : س ص ع ل شكل رباعي فيه

$$س م = م ع ، ق (١) = ق (٢)$$

برهن أن المثلثان س ص م ، ع ل م متطابقان

ثم أثبت أن س ص = ع ل

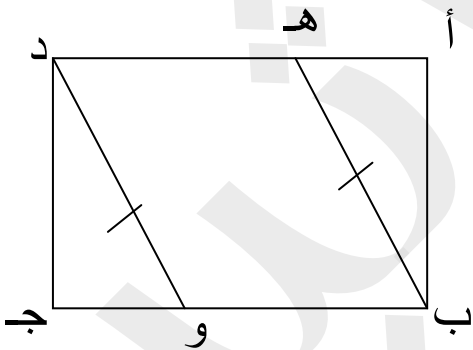
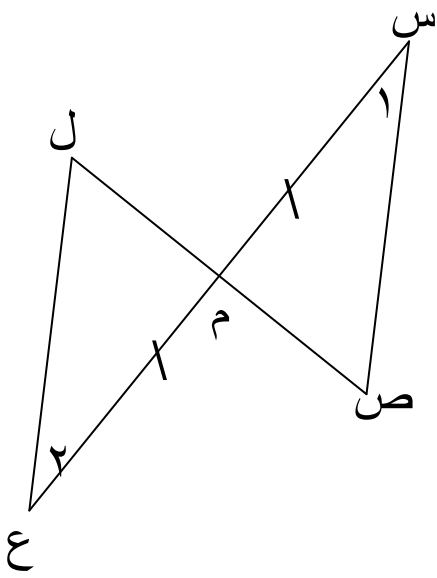

١٨) في الشكل المقابل :

أ ب ج د مستطيل فيه ه ب = و د

أثبت أن : أ ه = ج و

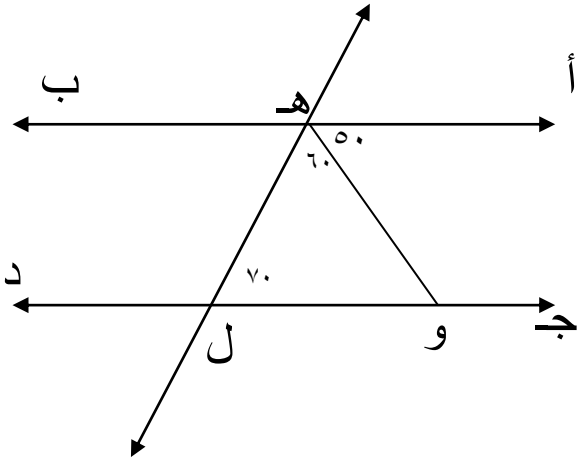

١٩) في الشكل المقابل ق (أ هـ و) = 50°
 ق (و هـ ل) = 60° ق (هـ ل و) = 70°
 $\longleftrightarrow \longleftrightarrow$
 أثبت أن أ ب // ج د

٢٠) في متوازي الأضلاع المقابل أوجد قيمة المجهول س ، ص

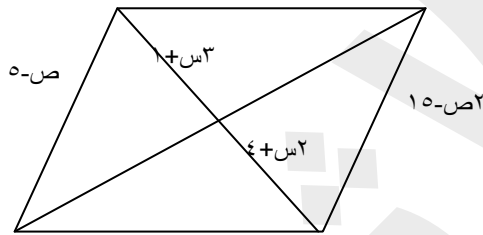

٢١) ارسم متوازي الأضلاع أ ب ج د

حيث ب ج = ٤ سم ، ج د = ٢ سم ، ق (ج) = 70°

(٢٢) في الشكل المقابل :

أد = ب ج ، أ ه = د ج ، ق (أ ب ه) = ق (ه)

أثبت أن الشكل أ ب ج د متوازي أضلاع

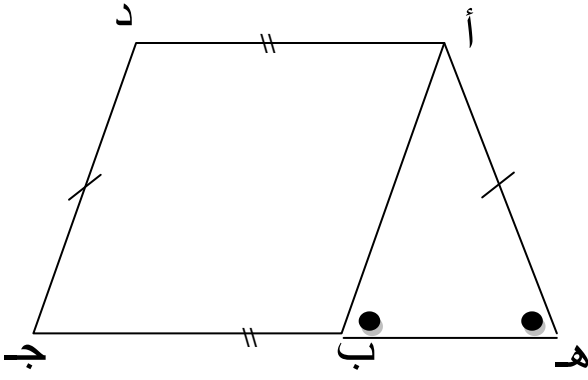

(٢٣) : أد = ب ج ، ق (١) = ق (٢)

أثبت أن أ ب ج د متوازي أضلاع

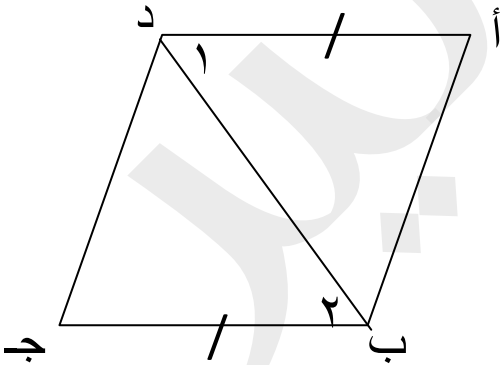

٢٤) في الشكل المقابل $\overline{AD} \parallel \overline{BC}$

ق (أ) = 50° ق (هـ د ج) = 40°

$\overline{BC} \perp \overline{HD}$

برهن أن الشكل أ ب ج د متوازي أضلاع

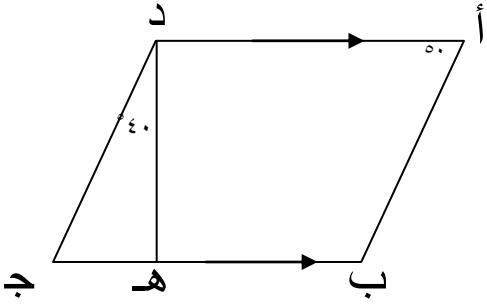

٢٥) في الشكل المقابل : م مركز الدائرة

اثبت أن الشكل أ ب ج د مستطيل.

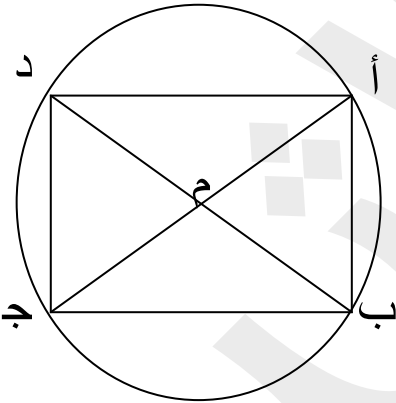

٢٦) في الشكل المقابل ق (أ د م) = ق (ج ب م) = ٥٠°
 ق (ب ج م) = ٤٠° ، برهن أن الشكل أ ب ج د معين.

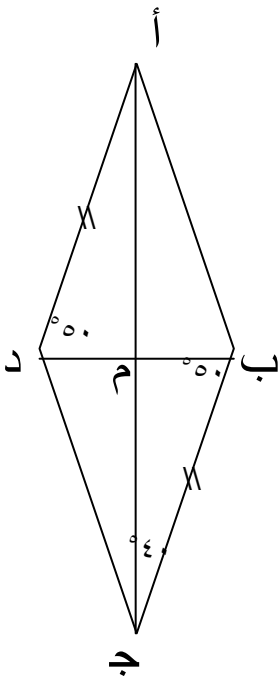

٢٧) في الشكل المقابل أ ج ⊥ ب د ، م مركز الدائرة.
 أثبت أن الشكل أ ب ج د مربع.

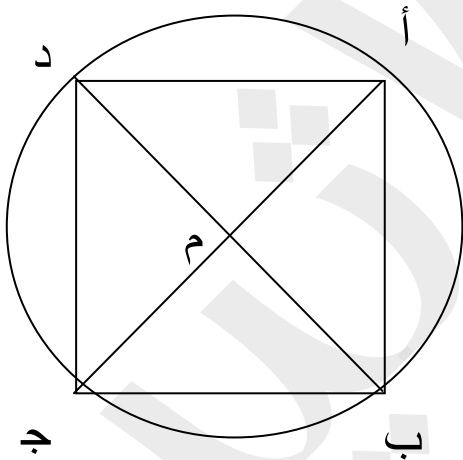

٢٨) استخدم مبدأ العد لإيجاد عدد النواتج :
قمصان ٦ أنواع ، ٣ قياسات ، ٥ ألوان من كل نوع
كم عدد الاختيارات ؟

٢٩) مطعم يقدم اختياراً من (شطيرة - شريحة لحم - فطيرة)
تشمل معها طبق (حساء - سلطة)
ارسم مخطط الشجرة البيانية لتبين الوجدات الممكنة ، وكم عدد الاختيارات .

٣٠) اكتب النواتج الممكنة لتجربة رمي قطعة نقود مرتين متتاليتين وحدد عددها .

٣١) يحتوي صندوق على ٧ أقلام صفراء ، ٣ خضراء ، ٤ زرقاء

إذا تم اختيار قلم واحد عشوائياً ، أوجد ما يلي :

ل (أزرق) = ل (ليس أزرق) =

ل (أصفر) = ل (ليس أصفر) =

٣٢) عند رمي قطعة نقود و حجر نرد مرة واحدة أوجد :

ل (ظهور صورة مع عدد زوجي) =

ل (ظهور كتابة والعدد ٥) =

ل (ظهور صورة والعدد ٨) =

٣٣) لدينا ٢٥ طالبا في الصف منهم ١٠ يمارسون رياضة كرة السلة ، ٨ يمارسون رياضة كرة القدم والآخرين يمارسون رياضة الجري اوجد احتمال ان يكون الطالب

أ) ممارسا كرة السلة

ب) لا يمارس رياضة الجري

ج) ممارسا كرة القدم او الجري

نمتة بعنوان نهائي

قسم الرياضيات ينتمي لكم التوفيق والسداد

اعداد ا / علي جادوي

رئيس القسم ا / احمد الفضلي